

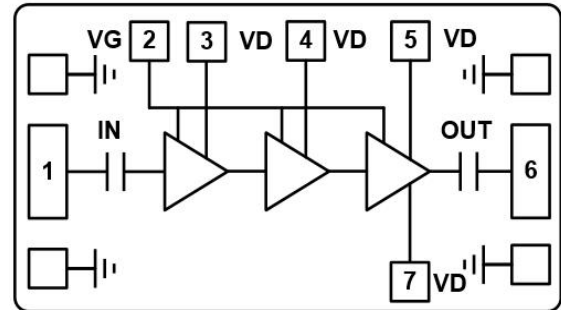

主要特点

- 工作频段: 8–12GHz
- 小信号增益: 29 dB
- 功率增益: 21 dB @ pin=+20 dBm
- 输出功率: +41 dBm @ pin=+20 dBm
- PAE: 38% @ pin=+20 dBm
- 静态工作电流: 0.6 A
- 芯片尺寸: 2.6×1.6×0.08 mm³

功能框图



性能指标 ($T_A = +25\text{ }^\circ\text{C}$, $V_D = +28\text{ V}$, $I_{DQ} = 0.6\text{ A}^*$, 连续波)

参数	测试条件	最小	典型	最大	单位
频率范围	—	8–12			GHz
小信号增益	pin=-30dBm		29		dB
输入回波损耗			10		dB
反向隔离度			50		dB
功率增益	pin=+20dBm		21		dB
饱和功率			41		dBm
PAE			38		%
动态漏极电流			1.1	1.5	A
动态栅极电流			0.03		mA

*通过调节 VG 来控制静态工作电流。VG 推荐工作范围为-3.0V~-2.4V，典型值为-2.7V。

最大额定值 ($T_A = +25\text{ }^\circ\text{C}$)

参数	符号	极限值
漏极电压	V_D	+32 V
漏极电流	I_{DD}	2.0A
栅极电压	V_G	-5 V ~ 0 V
动态栅极电流	I_{DG}	10 mA
输入功率	pin	+30 dBm
结温	T_j	225
安装温度	T_{mount}	320 (不超过 30 秒)
储存温度	T_{STG}	-65 ~ +150°C
工作温度	T_{op}	-55 ~ +85°C



输出功率

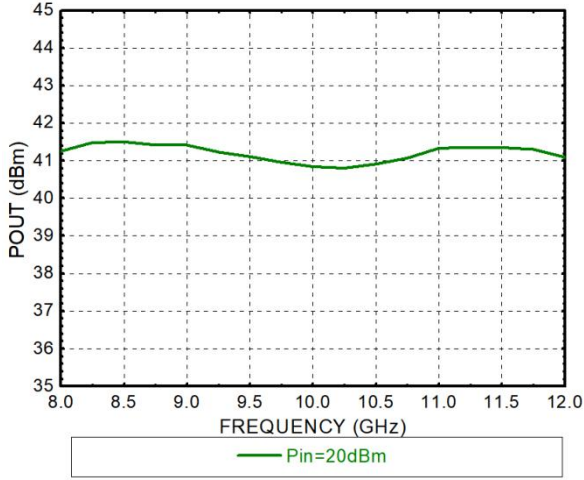

PAE

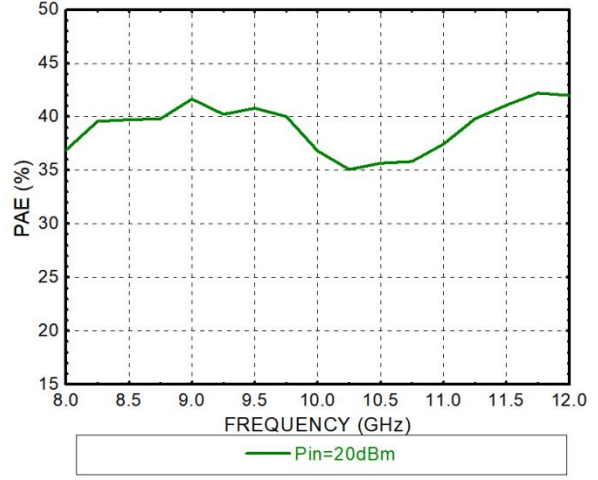

功率增益

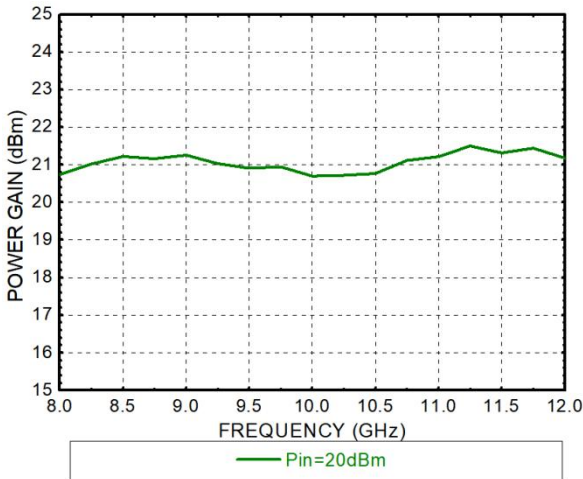

动态漏极电流

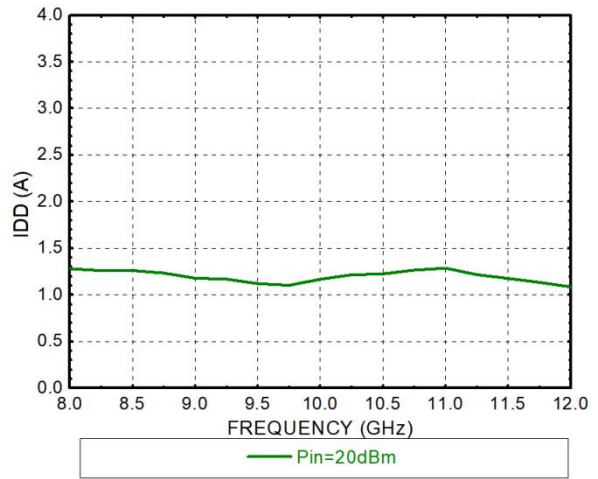

S参数

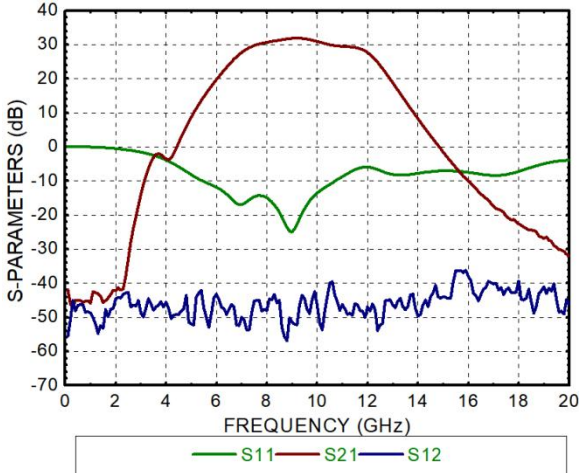

增益 VS 静态电流

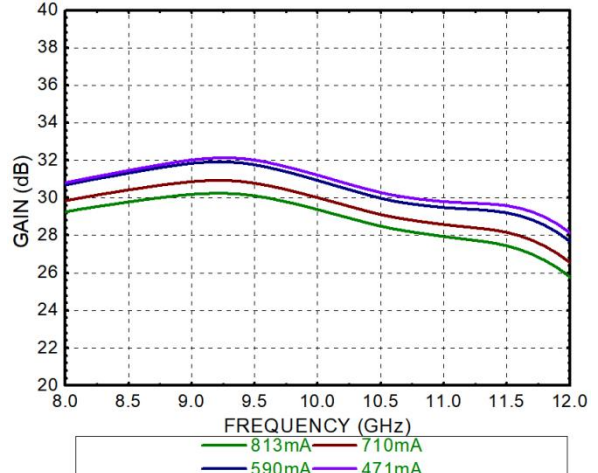



动态栅极电流

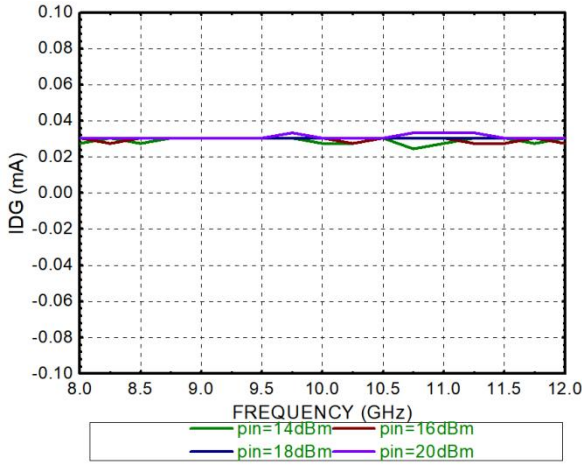

输出功率 VS 温度

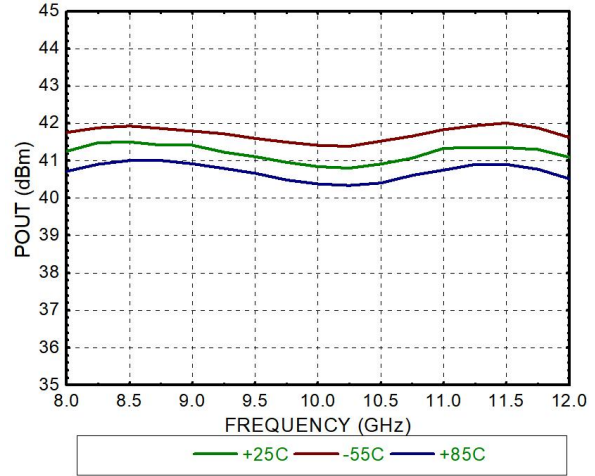

物理参数

单位: mm

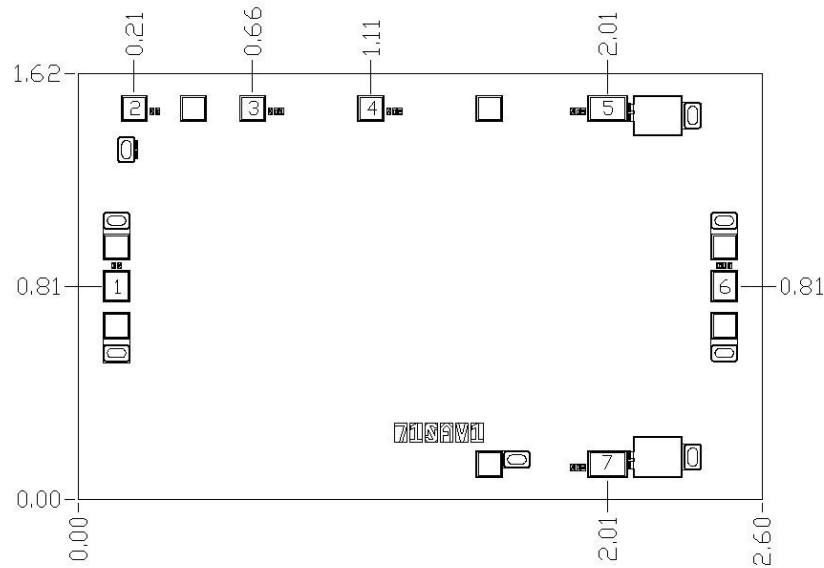

焊盘描述

焊盘序号	功能	描述
1	IN	该焊盘是 AC 耦合, 片上集成了隔直电容, 匹配至 50 Ohm
6	OUT	该焊盘是 AC 耦合, 片上集成了隔直电容, 匹配至 50 Ohm
2	VG	栅极电源电压, 推荐工作范围-3.0V~-2.4V, 典型值为-2.7V
3、4、5、7	VD	漏极电源电压, 推荐+28V
芯片背面	GND	芯片背面必须连接至 RF/DC 地



推荐装配图

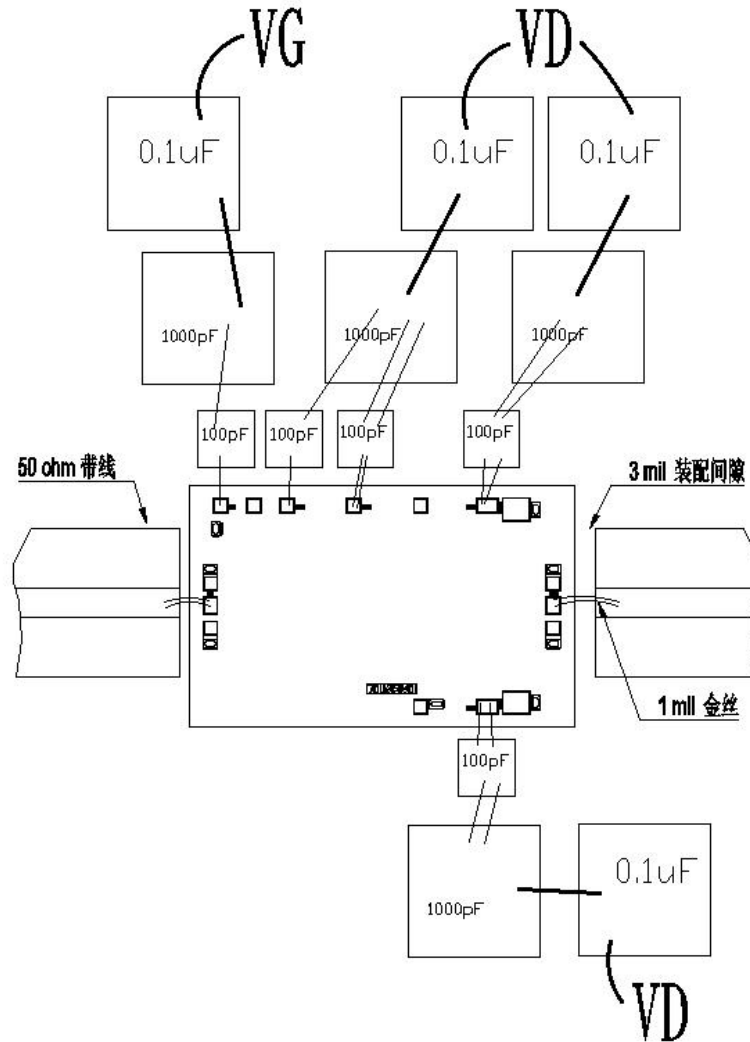

注：电源去耦应尽可能充分，实际应用中最外围去耦电容可以适当增大。

注意事项

1. 上电时应先加栅压后加漏压再加信号，下电时先关信号后降漏压再降栅压。
2. 芯片表面没有绝缘保护层，注意装配环境洁净度；
3. 建议采用真空夹头夹取芯片,夹取过程中应避免碰触空气桥；
4. 建议用金锡（80/20）焊料烧结，烧结温度不超过 300，时间不长于 30 秒。不要使用任何形式的助焊剂；
5. 载体的热膨胀系数匹配对芯片长期可靠性至关重要，建议载体材料采用 CuMoCu 或者 CuMo；
6. 在干燥的氮气环境中储存；
7. 本产品采用空气桥工艺，表面不带钝化层。