

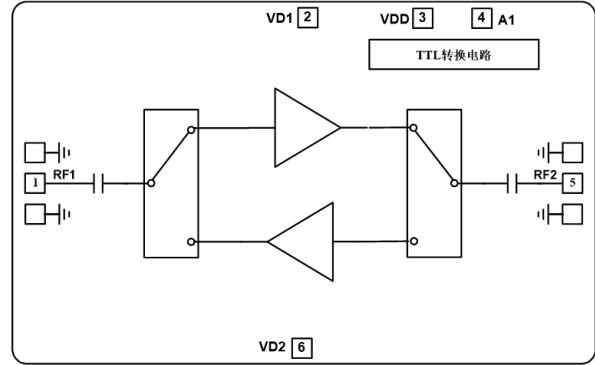

主要特点

- 4dB 增益正斜率
- 工作频率: 24 - 40 GHz
- 噪声系数: 4.5 dB
- 增益: 20 dB
- P1dB: +10 dBm
- 自偏置供电: +5 V @ 42mA
- 输入/输出: 50 Ohm 匹配
- 芯片尺寸: 2.0 × 1.6 × 0.1 mm³

功能框图



性能指标 ($T_A = +25^\circ\text{C}$, $V_D = +5\text{ V}$, $I_{DD} = 42\text{ mA}$)

参数	最小	典型	最大	单位
频率范围	24-40			GHz
增益		20		dB
增益平坦度		±2		dB
输入回波损耗		15		dB
输出回波损耗		15		dB
输出功率 1dB 压缩点		10		dBm
饱和输出功率		11		dBm
噪声系数		4.5		dB
工作电流	30	42	55	mA

增益

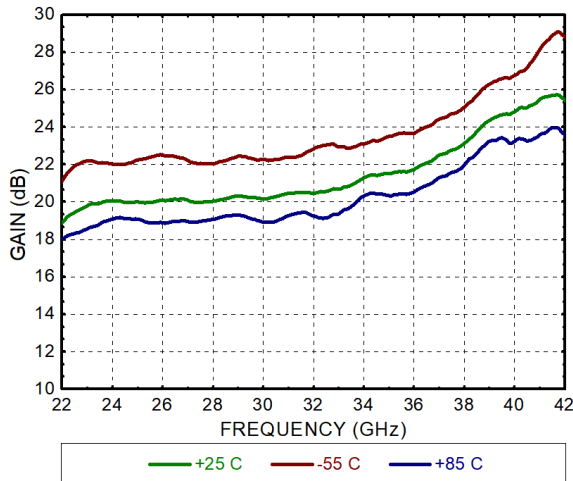

回波损耗

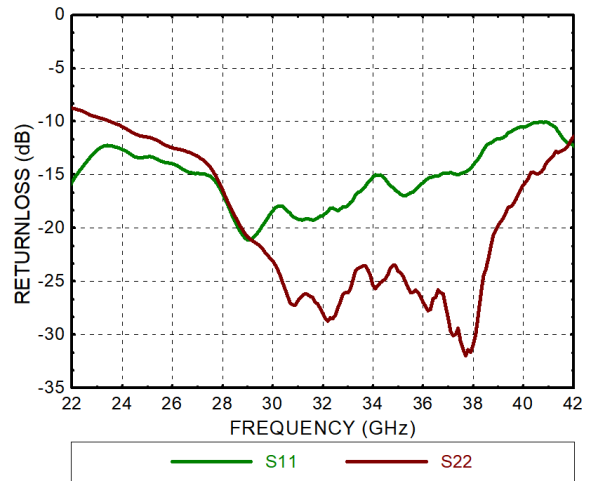



反向隔离度

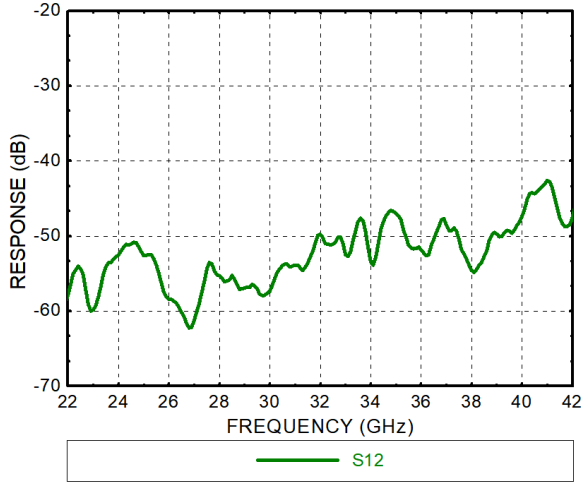

噪声系数

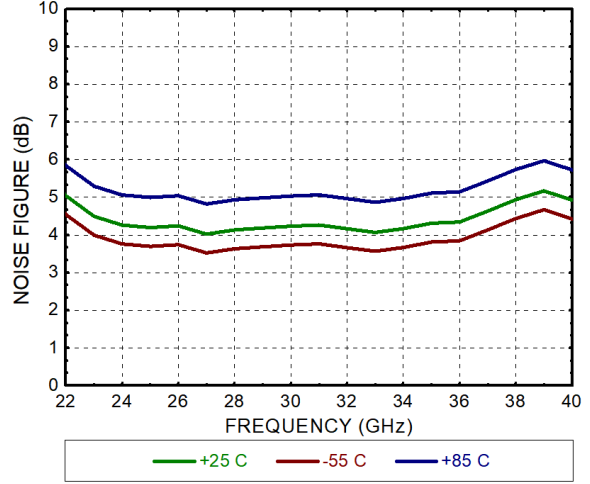

输出功率 P_{-1}

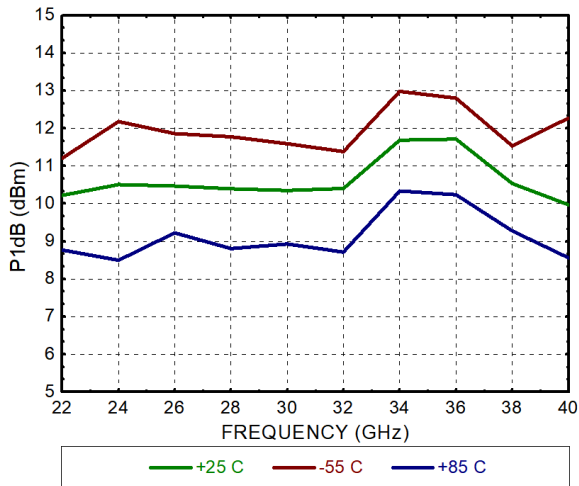

输出功率 P_{sat}

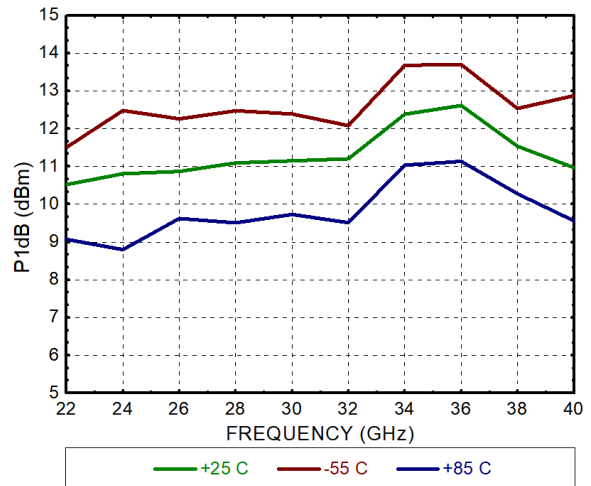

物理参数

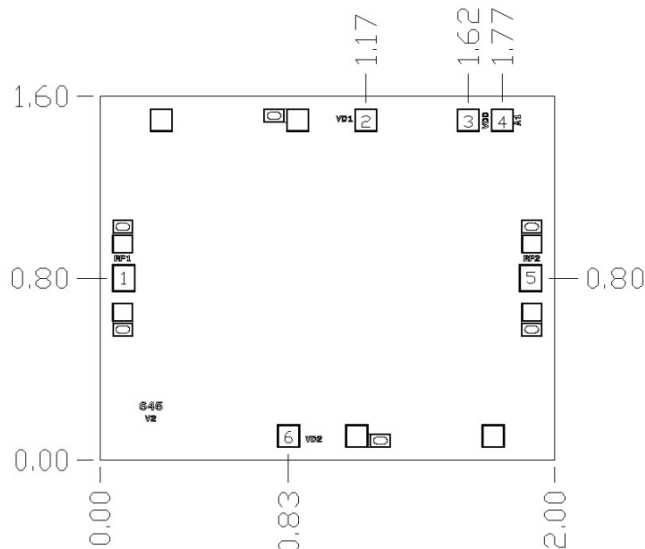



焊盘描述

焊盘序号	功能	描述
1, 5	RF1, RF2	该焊盘是射频信号输入输出端口, AC 耦合, 并匹配至 50 Ohm
2	VD1	该焊盘是 RF1-RF2 放大器直流电源输入端, 接+5V 电压
3	VDD	该焊盘是数字电路直流电源输入端, 接+5V 电压
3	A1	该系列焊盘是 TTL 控制电压输入端口, 控制关系见真值表
6	VD2	该焊盘是 RF2-RF1 放大器直流电源输入端, 接+5V 电压
芯片背面	GND	芯片背面必须连接至 RF/DC 地

真值表

功能	A1
RF1-RF2 放大	0
RF2-RF1 放大	1
“0” 电平范围: 0~0.5V, “1” 电平范围: 3~5V。	

装配图

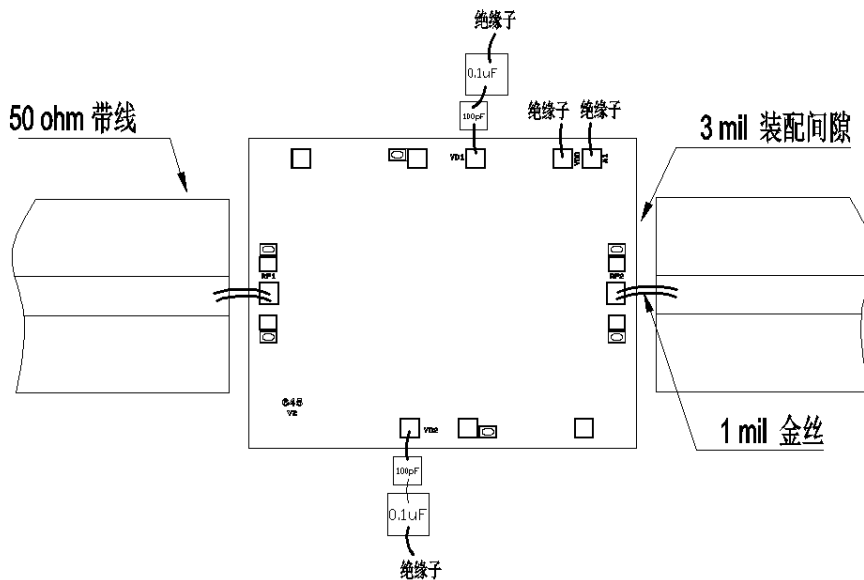

注意事项

1. 芯片厚度为 100 um
2. 典型键合焊盘尺寸为 100*100 um²
3. 键合焊盘金属化: 金
4. 芯片背面镀金
5. 芯片背面接地
6. 未标注的键合焊盘不需要连接

极限参数

1. 电源电压: +6 V
2. 射频输入功率: +18 dBm
3. 储存温度: -65 ~ +150 °C
4. 工作温度: -55 ~ +85 °C